

複数の刃を一括管理

TEMS規格品



新機能

電池レス

本体のメンテナンスが不要

個別倍数カウンタ

個別時間カウンタ

通信機能搭載

PCによる一元管理を可能に

入力両極性仕様

9台分のカウンタを集約

省スペース化、低コスト化を実現します

LEDによる表示を採用

暗いところでも瞬時に確認

オートコールやオートチェンジモードなど

機能も充実！

9つのカウンタすべてに

前予報・予報・設備停止の3段階の値が設定可能

**新機能の搭載で
より使いやすいカウンタに！**

集中型刃具交換カウンタ TCI-9300G II / TCI-9390G II

概要

各部名称



※ TCI-9300G II・TCI-9390G IIとも同一（画像はTCI-9300 IIのものを使用しています）

接続図

TCI-9300G II

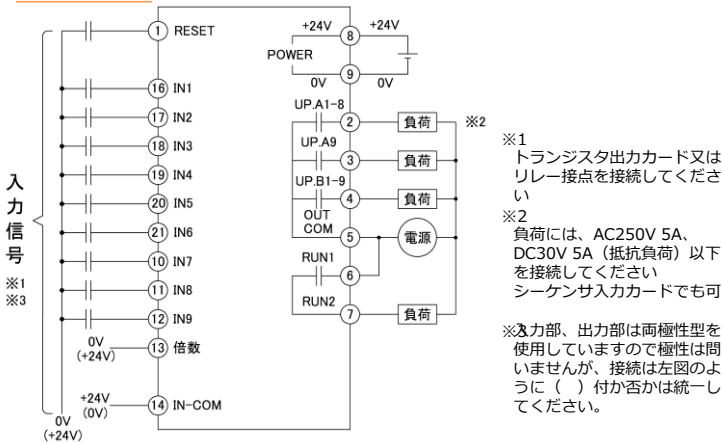

TCI-9390G II

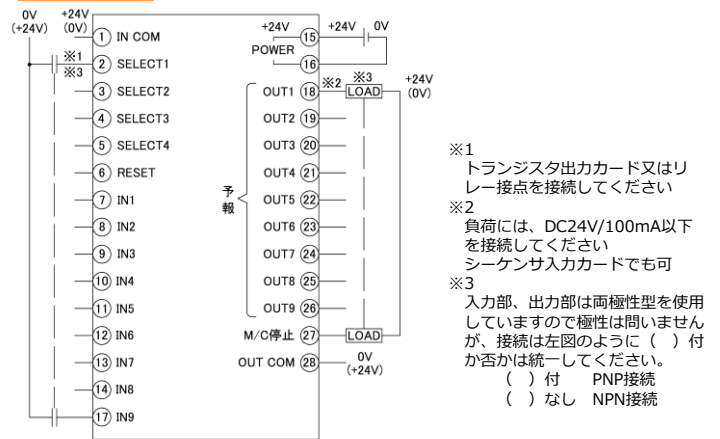

仕様

| | |
|-----------|-----------------------------|
| 型式 | TCI-9300G II / TCI-9390G II |
| 外形寸法 | 72×72mm |
| 定格電圧 | DC24V |
| 消費電力 | 約3.5VA |
| 取り付け方式 | 埋め込み取付 |
| 接続方式 | ねじ締め端子台 |
| 最大表示カウント値 | 99999 |
| 許容電圧変動範囲 | DC20～30V |
| 最高計測速度 | 5CPS最小信号幅100ms(ON:OFF 1:1) |
| 入力方式 | DC入力 (プラスコモン/マイナスコモン共用) |



価格についてはお問い合わせください



本製品のご利用の際には、取扱説明書をよく読んだ上でご利用ください。

株式会社 竹中電機

〒447-0856 愛知県碧南市宮後町3-58
TEL : 0566-48-3221 FAX : 0566-48-3225
E-mail : idea@takenakadenki.co.jp

ホームページ

<http://www.takenakadenki.co.jp/>



販売元：



株式会社 子夕製作所

〒474-0071 愛知県大府市梶田町三丁目14番地
お問い合わせ TEL : 0562-48-2171

製品ページ

<http://www.chita-ss.co.jp/product/product09.html>